

Power Swivel 6 tonnes, avec cabine

CARACTÉRISTIQUES ET AVANTAGES CLÉS – MACH2462



Le dumper Thwaites Power Swivel (Giratoire) 6 tonnes avec cabine, conforme Stage V, est conçu pour répondre aux attentes des entrepreneurs et du secteur de la location d'engins de chantier, à savoir la garantie de la sécurité des opérateurs, la réduction des risques sur les chantiers et l'amélioration des performances.

La cabine est testée conforme ROPS 3471 et FOPS 3449 niveau 2. À ce titre, l'utilisation de tous les dumpers Thwaites avec cabine est approuvée par le Groupe britannique des grands entrepreneurs. La benne Power Swivel (Giratoire) permet une rotation à 90° gauche et droite, ce qui facilite l'accès de l'engin pour le déversement des charges en espaces restreints, améliore le contrôle par l'opérateur et réduit les risques sur les chantiers.

Avec ce dumper équipé d'un moteur Yanmar turbo diesel 3,3 L doté d'un FAP pour la conformité avec la réglementation UE sur les émissions Stage V, vous bénéficiez d'une puissance maximale de 53,7 kW et d'un couple de 295 N.m, sans ajout d'AdBlue. Les dumpers Thwaites avec cabine sont disponibles en versions et capacités adaptées à vos besoins, notamment :

- Front Tip (Déchargement frontal) 6 tonnes, avec cabine
- Front Tip (Déchargement frontal) 9 tonnes, avec cabine

Un frein à main à serrage par ressort et desserrage hydraulique (SAHR), un écran 7 pouces offrant une visibilité à 150° autour de la machine, la climatisation, un éclairage de route LED complet, une grille de pare-brise et des caméras à l'avant et à l'arrière sont montés de série. Un indicateur de vitesse GPS, un essuie-glace arrière et des feux de travail réglables sont disponibles en options supplémentaires.



Sûr, conforme et compétitif.

Thwaites Ltd. Leamington Spa,
Warwickshire, CV32 7NQ. England
Tel +44 (0)1926 422471

www.thwaitesdumpers.co.uk



Ce code QR vous permet d'accéder à une présentation rapide et instructive de l'engin



Thwaites

ACCOMPLIR LE TRAVAIL.

Power Swivel 6 tonnes, avec cabine

DIMENSIONS ET CARACTÉRISTIQUES TECHNIQUES – MACH2462

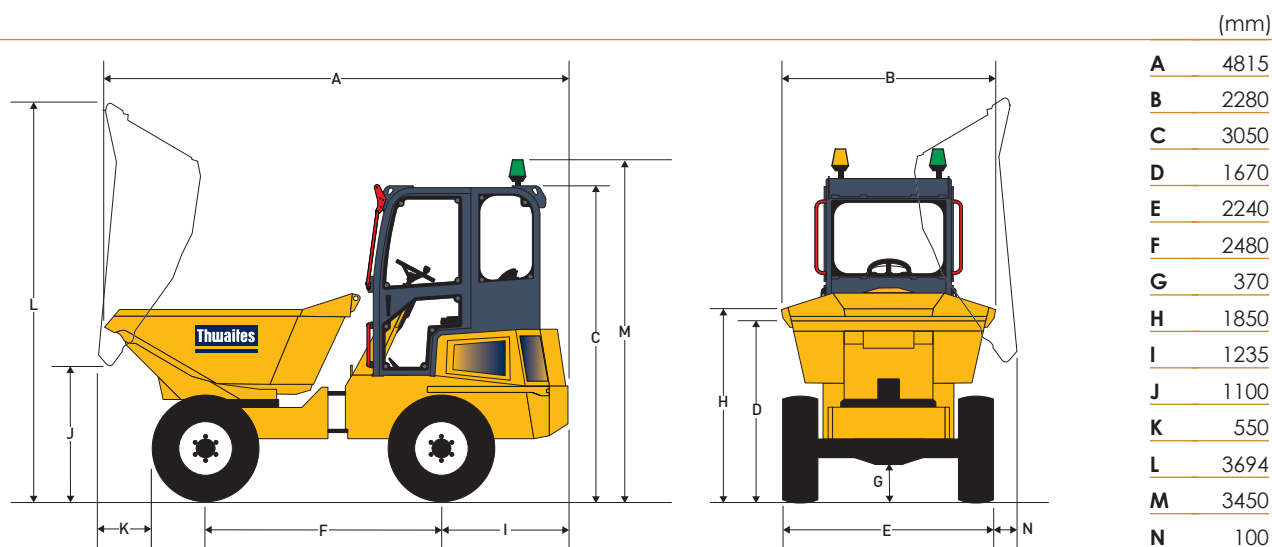

Poids	À vide	4 710 kg
	Expédition	4 586 kg

Capacités	Charge utile max.	6 000 kg
	Dôme	3 150 litres
	Ras	2 550 litres
	Eau	1 650 litres

Moteur

- › Yanmar 4TNV98CT, turbo diesel 4 cylindres à injection directe et refroidissement par eau avec filtre à particules diesel (FAP) de post-traitement
- › Puissance 53,7 kW/72 ch à 2 100 tr/min
- › Couple 295 N.m (217 lbf ft).

Niveaux sonores

- › 84 LpA à l'opérateur / 100 LwA de pression sonore dans l'air

Transmission

- › Hydrostatique avec plage de vitesse élevée/faible, levier de contrôle directionnel monté sur colonne et commande d'approche au ralenti

Vitesses	Avant et arrière	
	1	6,1 km/h (3,7 mph)
	2	25,0 km/h (15,5 mph)

Pneus	405/70 - 20.0
	Indice charge/vitesse - 145G

Freins et essieu

- › Freins multidisques étanches à bain d'huile, à rattrapage automatique d'usure, montés sur l'essieu arrière
- › Frein à main de stationnement (SAHR)

Châssis Kinglink

- › En tôle d'acier pliée, trois points Kinglink d'articulation et d'oscillation pour améliorer la stabilité, la traction et la sécurité sur le chantier

Benne

- › À commande hydraulique, base en tôle d'acier 8 mm
- › Avant et bords renforcés par des sections en caisson
- › La benne Power Swivel (Giratoire) permet une rotation à 180°

Siège et commandes

- › Siège à suspension réglable monté avec ceinture de sécurité haute visibilité
- › Affichage opérateur clair incluant tous les voyants d'avertissement

Accès pour l'entretien

- › Un capot verrouillable permet d'accéder au moteur
- › Capots latéraux verrouillables sans clé pour les points d'entretien au niveau du sol

Circuits électriques

- › Fusibles et relais situés sur un tableau de distribution électrique centralisé
- › Faisceau de câbles principal entièrement sous gaine rigide et intégrant le port de diagnostic embarqué du moteur

Direction et système hydraulique

- › Direction assistée hydraulique
- › Filtration à conduite de retour pour tous les services
- › Point de prise de pression monté de série

Volume des réservoirs	Carburant	72 litres
	Hydraulique	50 litres

Diamètre de braquage 16,6 m

Équipements standards

- › Feux de route Full LED, y compris feux diurnes
- › Caméras avant et arrière et moniteur de tableau de bord
- › Gyrophares LED
- › Grille de protection du ventilateur
- › Alarme de recul
- › Climatisation
- › Grille de pare-brise

Équipements en option

- › Feux de travail réglables
- › Siège à suspension pneumatique
- › Système d'essuie-glace arrière
- › Indicateur d'écrou de roue
- › Indicateur de vitesse GPS
- › Prise USB
- › Dispositif de télématique Trackunit

Thwaites

Thwaites Ltd, Leamington Spa,
Warwickshire, CV32 7NQ, England
Tel +44 (0)1926 422471

www.thwaitesdumpers.co.uk



Nous nous réservons le droit de modifier toutes caractéristiques techniques sans préavis. 09/2024