

# Powerswivel 3 tonnes Electrique

## CARACTÉRISTIQUES ET AVANTAGES CLÉS - MACH3080

ELECTRIQUE  
M O T E U R



Le dumper Thwaites Power Swivel (benne giratoire) 3 tonnes, entièrement électrique, est conçu pour répondre aux attentes des entrepreneurs et du secteur de la location d'engins de chantier, à savoir la garantie de la sécurité des opérateurs, la réduction des risques sur les chantiers et ne produit aucune émission. Équipé de quatre batteries lithium-ion (sèches) longue durée et sans entretien, fonctionnant à 48 V. Le pack de batteries, d'une puissance nominale de 22kWh, fournit l'énergie nécessaire au fonctionnement de la machine. Deux moteurs électriques à haut rendement (un pour la traction, l'autre pour les services hydrauliques) offrent à l'opérateur le contrôle et la maniabilité attendus d'un dumper Thwaites.

Les autres engins électriques Thwaites disponibles sont :

- › 3 tonnes front tip (benne basculante frontale)
- › 2 tonnes hi swivel (élévation giratoire)

La batterie permet d'effectuer une journée de travail intensive de 8 heures avec une seule charge. Le chargeur de batterie embarqué standard de 3,0 kW permet de charger la batterie en 8 heures sur une prise de courant normale. Le chargeur rapide (triphase) permet une charge de 20 à 80 % en 50 minutes.

Chaque dumper est fourni avec un frein à main à serrage par ressort et desserrage hydraulique (SAHR), un arceau ROPS, un crochet de remorquage, des gyrophares LED, des feux de route Full LED, y compris feux diurnes, et une alarme de recul, montés de série.

Engin à entretien et maintenance faciles, présentant l'une des meilleures valeurs résiduelles du marché.

**Sûr, conforme et compétitif.**

Thwaites Ltd, Leamington Spa,  
Warwickshire, CV32 7NQ, England  
Tel +44 (0)1926 422471

[www.thwaitesdumpers.co.uk](http://www.thwaitesdumpers.co.uk)



Scannez ce code  
QR avec votre  
smartphone pour  
plus d'informations



# Thwaites

**ACCOMPLIR LE TRAVAIL.**

# Powerswivel 3 tonnes Electrique

## DIMENSIONS ET CARACTÉRISTIQUES TECHNIQUES - MACH3080

(mm)

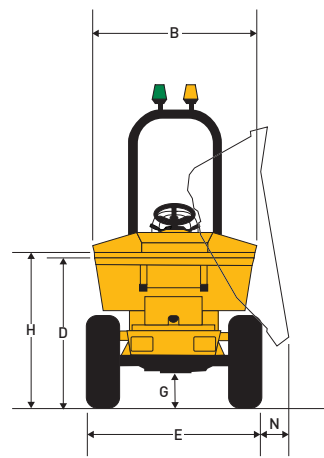
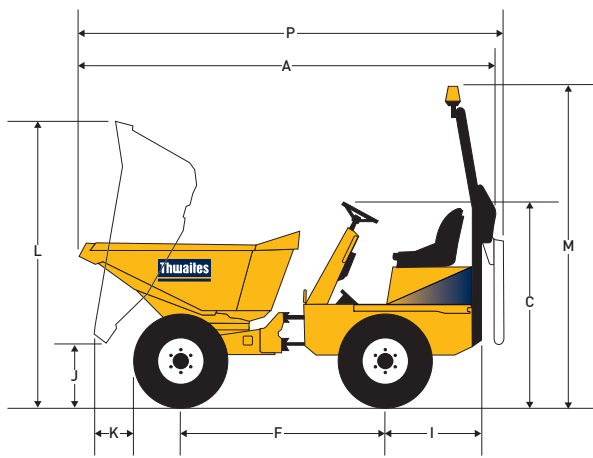

<b>A</b>	3934	<b>N</b>	388
<b>B</b>	1638	<b>P</b>	4100
<b>C</b>	1981		
<b>D</b>	1456		
<b>E</b>	1650		
<b>F</b>	1950		
<b>G</b>	337		
<b>H</b>	1581		
<b>I</b>	1042		
<b>J</b>	751		
<b>K</b>	546		
<b>L</b>	2841		
<b>M</b>	3180		

<b>Poids</b>	À vide	2 250 kg
	Expédition	2 158 kg

<b>Capacités</b>	Charge utile max.	3 000 kg
	Dôme	1 640 litres
	Ras	1 210 litres
	Eau	990 litres

### Moteur

- › Moteur d'entraînement 48 V / 22 kW à haut rendement et moteur de pompe 48 V / 7 kW
- › Quatre batteries sèches lithium-ion sans entretien de 48 V à 5,75 kWh

### Niveaux sonores

- › 84 LpA à l'opérateur / 101 LwA de pression sonore dans l'air

### Transmission

- › Electrique avec plage de vitesse élevée/faible, levier de contrôle directionnel monté sur colonne

<b>Vitesses</b>	Avant et arrière	
	Faible	0 - 8,0 km/h (4,9 mph)
	Élevée	0 - 16,1 km/h (10,0 mph)

<b>Pneus</b>	295/80 - 15.3
	Indice de charge/vitesse - 131 A6

### Freins et essieux

- › Freins multidisques étanches à bain d'huile, à rattrapage automatique d'usure, montés sur l'essieu arrière
- › Frein à main de stationnement (SAHR)

### Châssis Kinglink

- › En tôle d'acier pliée, trois points Kinglink d'articulation et d'oscillation pour améliorer la stabilité, la traction et la sécurité sur le chantier

### Benne

- › À commande hydraulique, en tôle d'acier 6 mm pour l'ensemble
- › Avant et bords renforcés par des sections en caisson
- › La benne Power Swivel permet une rotation à 180°

### Siège et commandes

- › Siège à suspension réglable monté avec ceinture de sécurité haute visibilité
- › Voyants d'avertissement LED pour toutes les fonctions critiques

### Accès pour l'entretien

- › Capot moteur verrouillable pour les points d'entretien au niveau du sol
- › Réservoir d'huile hydraulique à montage bas permettant l'accès au bouchon de remplissage

### Circuits électriques

- › Le faisceau de câbles est acheminé dans des gaines et tous les composants électriques ont un indice d'étanchéité à l'eau IP65/67.

### Direction et système hydraulique

- › Direction assistée hydraulique
- › Filtration à conduite de retour pour tous les services
- › Point de prise de pression monté de série

<b>Volume de réservoir</b>	Hydraulique	15,0 litres
----------------------------	-------------	-------------

<b>Diamètre de braquage</b>	9,2 m
-----------------------------	-------

### Équipements standards

- › Feux de route Full LED, y compris feux diurnes
- › Gyrophares LED
- › Crochet de remorquage
- › Alarme de recul

### Équipements en option

- › Rétroviseurs
- › Indicateur d'écrou de roue

# Thwaites

Thwaites Ltd, Leamington Spa,  
Warwickshire, CV32 7NQ, England  
Tel +44 (0)1926 422471

www.thwaitesdumpers.co.uk



Les illustrations sont représentatives, mais des détails ou des équipements spécifiques peuvent varier selon le pays. Nous nous réservons le droit de modifier toutes caractéristiques techniques sans préavis. 01/2025